

april 2007
Nummer **93**

Het Dansblad

Het blad voor stijldansers



Het Dansblad

Het Dansblad is een gratis tijdschrift over stijldansen, maar ook vele andere dansvormen komen aan bod. Het Dansblad is niet in gedrukte vorm verkrijgbaar. Berichten en advertenties kunnen via e-mail worden doorgegeven.

Het Dansblad is een uitgave van:

Fred Bolder's Ballroom Site

url: <http://www.xs4all.nl/~fghb/ballroom.htm>

e-mail: fghb@xs4all.nl

Dit blad is als Word-bestand gratis te downloaden vanaf de bovengenoemde site.

Het Dansblad heeft ook een eigen domein.

url: <http://www.dansblad.nl>

Redactie: Fred Bolder en Miranda Harder-Jager

Medewerkers: Roely Jager, Silvia Jager en Petra Maas

Auteursrecht

Niets uit deze uitgave mag verveelvoudigd en/of openbaar gemaakt worden d.m.v. druk, fotokopie, microfilm of op welke wijze dan ook, zonder voorafgaande schriftelijke toestemming van de uitgever.

Fred Bolder's Ballroom Site aanvaardt geen enkele aansprakelijkheid voor de juistheid van de in dit blad geboden informatie en eventuele schade veroorzaakt door deze informatie.

Het Dansblad

Inhoud

Nieuws.....	4
Rectificatie “Dansnotaties – deel 4”.....	6
Cats – de musical.....	7
Je ne suis pas là pour être aimé	9
Postzegels.....	10
Nieuwsbrief Stichting Dans voor een Ander.....	11
Top 40 dansmuziektitels.....	13
Berichten	14
Leuke links	18

Het Dansblad

Nieuws

Door: Miranda, Roely en Silvia

DansClick

Bij de tweede tournee van DansClick zijn twee voorstellingen van moderne dans te zien, namelijk "More Day More Night" en "Myrrh and Cinnamon". Het leuke van DansClick is dat de voorstellingen in kleine zalen worden gehouden waardoor het publiek meer betrokken is bij de dansers. Na afloop is er bovendien gelegenheid om de choreografen en dansers te ontmoeten.

DansClick is van 7 maart t/m 28 april in diverse theaters te zien.

<http://www.dansclick.nl/>

Bron: Viva, nr 10, 5 t/m 11 maart 2007

Dansen met ballen

In verschillende theaters is t/m 28 april de voorstelling BALLS door de theaterdansgroep ISH te zien. Het is zoals de naam al doet vermoeden een combinatie van streetdance, breakdance en ballen.

<http://www.ish-events.com/>

Bron: Spoor, Voorjaar 2007

Borderlinecountryfestival Leek

In het weekend van 25 maart vond het 19e borderlinecountryfestival in Leek plaats. Een evenement dat bij uitstek geschikt is voor countryliefhebbers. De door countryliefhebbers omschreven topartiesten genaamd Billy Yates, Dannie Leigh en Nikkie Nelson waren van de partij. Linedansen is echter niet zo populair meer als jaren geleden. De organisatie rekende dan ook al voor het evenement op aanzienlijk minder bezoekers dan voorheen.

Bron: Dagblad van het Noorden

Su Historia

Miguel Angel Zotto is de tangolegende van Buenos Aires. Voor het eerst is hij hier te zien met de show Su Historia. Van 28 maart t/m 9 april staat het Amsterdamse RAI Theater in het teken van de tango.

<http://www.zottotango.nl/>

Bron: Veronica gids

Het Dansblad

Bollywooddans

Indiase Bollywoodfilms worden ook in Nederland steeds populairder en dat is niet zo gek: glamour, glitter, aanstekelijke muziek en dans, mooie mensen en een romantisch verhaal zijn de ingrediënten die ervoor zorgen dat je echt even ontsnapt aan het alledaagse leven. In Den Haag is een dansschool waar je kunt leren dansen als in zo'n film. Je hoeft echt niet Hindostaans te zijn om mee te doen, wel krijg je als vanzelf het gevoel dat je een Indiase filmster bent. Meer informatie: <http://www.ghoenghroekipukar.nl/>

Bron: Top Santé maart 2007

Het Dansblad

Rectificatie “Dansnotaties – deel 4”

Door: Fred

Oeps! In dansblad 92 heb ik bij het artikel "Dansnotaties - deel 4" een denkfout gemaakt. Ik dacht dat je met een verticaal boogje kon aangeven dat een stap en een draai gelijktijdig moeten worden uitgevoerd, maar voordat je op een voet kunt draaien moet je die eerst hebben neergezet. Met het boogje geef je aan dat de draai al begint tijdens het verplaatsen van het gewicht naar die voet.

Aan het begin van tel 2 moet de voet al op de juiste plaats staan en dus wordt iets daarvoor al gedraaid. Hieronder staat de gewijzigde notatie.

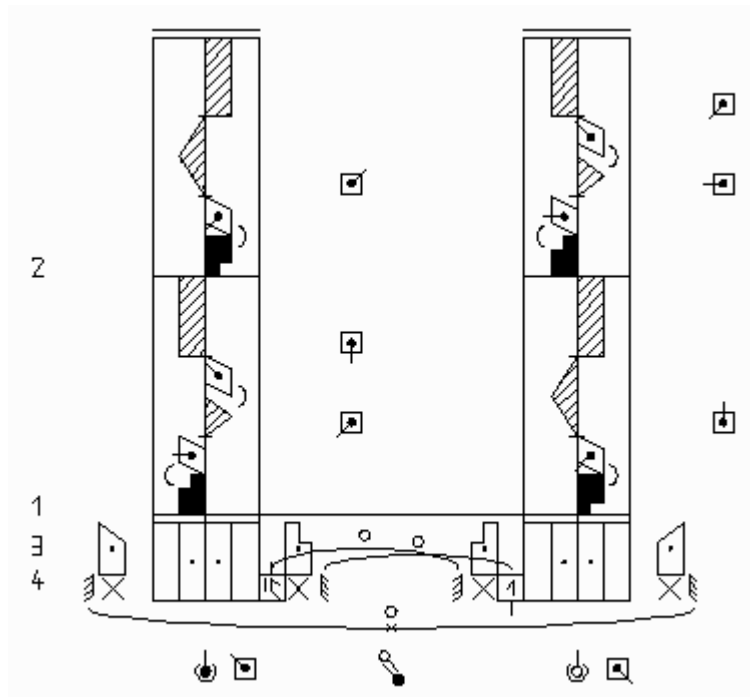

Inmiddels heb ik dit in dansblad 92 aangepast.

Het Dansblad

Cats – de musical

Door: *Miranda*

Dé klassieker onder de musicals – Cats – moest ik natuurlijk gezien hebben. Gelukkig dacht mijn moeder hier ook zo over, dus wij zijn samen gegaan en we hebben genoten!



Waarom is Cats nou dé klassieker onder de musicals? Deze musical is niet alleen een kweekvijver voor jong talent, wereldwijd hebben al meer dan 50 miljoen mensen kunnen genieten van het kattenspektakel, want de



musical werd reeds in 26 verschillende landen opgevoerd en vertaald in elf verschillende talen: Japans, Duits, Hongaars, Noors, Fins, Nederlands, Zweeds, Frans, Spaans, Italiaans en Russisch. In 1981 ging de musical in première in London. De musical was daar zelfs tot 2002 onafgebroken te zien! Ook op Broadway werd hij 18 jaar onafgebroken uitgevoerd. Vele landen halen de musical zelfs na jaren weer terug naar hun land; zo ook Nederland (Joop van den Ende). In ons land werd Cats 14 jaar geleden opgevoerd en werden sterren als Pia Douwes en Stanley Burleson in een klap beroemd!

Ondanks de grootte van deze musical, zijn er nog steeds veel mensen die de musical niet kennen. Echter, praktisch iedereen kent het liedje ‘memory’ wel, alleen de associatie met Cats wordt niet altijd gelegd.

Cats is een musical van Andrew Lloyd Webber. Het verhaal speelt zich af op een vuilnisbelt. Alle katten komen diep in de nacht samen voor het vieren van het Jubikelbal. Tijdens dit feest kiest de oudste, wijze kater één kat uit die wordt wedergeboren en zo een nieuw kattenleven krijgt. Elke kat probeert de ander te overtroeven door zich van zijn beste kant te tonen. Andrew haalde zijn inspiratie uit de kattengedichten van T.S. Eliot. Hij begon in 1977 met het op muziek zetten van deze gedichten en Trevor Nunn hielp hem alles tot een geheel te smeden.



Van een echte hoofdrol kun je niet spreken in deze musical; bijna alle katten spelen een prominente rol. Enkele namen die voorbij kwamen: Marco Bakker, Vera Mann (deze rol wordt gedeeld met drie anderen: Pia Douwes, Antje Monteiro, Anita Meijer), Marcel Visscher, Paul Donkers, Merlijn Wolsink, Annemieke van der Veer, Anouk van Nes, Caroline Beuth, Suzanne Heijne, Mark John Richardson, Helen Geets, Marjolein Teepen, Hannah van Meurs, Piere Alexandre, Joao Paulo de Almeida, Mark van Beelen, Roberto de Groot, Marleen van der Loo, Cindy Belliot, Daymon Montaigne Jones, Gino Emnes, Anique Bosch en Michael Macalintal.

De kostuums van de katten waren mooi gemaakt; doordat ze zo strak aansloten op het lijf, kon je de sierlijke bewegingen goed zien en had je niet het idee dat je naar mensen zat te kijken, maar naar katten. Sommige musicalsterren gingen zo in hun rol op dat ze zelfs als ze stil zaten

Het Dansblad

met hun koppie gingen kroelen of met hun poot op de grond gingen krabben of zich gingen wassen; velen hadden zich echt goed ingeleefd in hun rol en oog voor detail!

Ik heb begrepen dat de katten zelf hebben geleerd hun make-up op te brengen; dit duurt 1 ½ tot 2 uur per kat. Dit lijkt me geen eenvoudige klus, als je ziet hoeveel verschillende kleuren je moet gebruiken en hoe je het op moet brengen om echt kat te lijken. Wat erg mooi was, was dat de katten vaak het publiek in kwamen, dus dat de grime ook goed te zien was.

Doordat een aantal katten een frêle postuur hadden, leken ze net hele jonge katjes.

Het programmaboekje beschrijft dat het met de hand maken van een pruik ongeveer twee weken kost en er per pruik ongeveer 300.000 haren gebruikt worden.

Het gevaar als het hele verhaal in de musical zich afspeelt op dezelfde locatie – in dit geval de vuilnisbelt – is dat je ook veel dezelfde danspassen te zien krijgt. Dat is ook wel een beetje zo, maar absoluut niet storend. De choreografie was bij de langzame stukken keurig synchroon, maar bij de snelle stukken liet dit helaas nogal wat te wensen over. Als echter de hele groep katten op het toneel staat en ze dansen in de richting van het publiek met hun



gezichten naar het publiek gericht, dan heb je het gevoel dat er een leger katten op je af komt. Je zit er echt middenin, dat is super!

Het decor was erg mooi gemaakt en klopte tot in detail; zelfs Persil en Omo waren aanwezig als traptredes! Ik las dat de coulissen bestaan uit meer dan 5000 losse onderdelen – van autowrak tot ledikant en visgraten. De rekwisieten zijn ontworpen in de verhouding 3:1. het publiek ziet dus alles zogenaamd uit kattenperspectief.

Wat ik jammer vond was dat een van de stemmen van de vrouwen niet bij de groep paste; zij had een te hoog operagehalte. En doordat er veel ingewikkelde kattennamen gebruikt werden, waren niet alle liedjes even goed te verstaan. Maar ach, als dat alle minpunten zijn... ☺

Bron: <http://www.musicals.nl/>, programmaboekje Cats

Het Dansblad

Je ne suis pas là pour être aimé

Door: Fred

Vrijdag 2 maart kwam op Nederland 2 de film “Je ne suis pas là pour être aimé” of in het Engels “Not here to be loved”. Mijn zus belde me op en vertelde dat ze op Teletekst had gezien dat de film o.a. over Tango danslessen gaat. Toen heb ik gelijk de videorecorder ingesteld, want het kwam nogal laat.

De film gaat over de sombere 51-jarige gerechtsdeurwaarder Jean-Claude Delsart. Maar goed, van zo'n beroep zou ik ook niet vrolijk worden. Bovendien is hij gescheiden en de relatie met zijn vader is ook niet zo goed. De hele film is best triest, maar er is een lichtpuntje. Hij moet van de dokter vanwege problemen met zijn gezondheid meer gaan bewegen. Hij had al eerder vanuit het raam van zijn kantoor gekeken naar de Tango



danslessen in de tegenoverliggende dansschool en besluit om dat eens te proberen. In de dansschool ontmoet hij de jongere aardige vrouw Fran  oise die op dansles is gegaan voor haar aanstaande huwelijk. Haar verloofde laat het echter steeds afweten om samen met haar naar de dansles te gaan.

Er zit aardig wat Argentijnse Tango in de film, maar er is niets van de voeten te zien, behalve dan bij de demonstratie.

Links

<http://www.moviemeter.nl/film/33786>

<http://www.torito.nl/agenda/paginas/film-je-ne-suis-pas.html>

<http://imdb.com/title/tt0436445/>

Het Dansblad



Door: Fred

Hier zijn weer wat mooie danspostzegels. Kijk in de dansbladen 54, 55, 56 en 79 voor meer.



De Dans - La Danse - De Dans - La Danse - De Dans - La Danse - De Da



Castor alias Ches Vanzendriessche



Belgie 2006

Rock & Roll, Wals, Tango, Cha Cha Cha en Samba



Frankrijk 2001
Rock & Roll



Frankrijk 2006
Argentijnse Tango



Norfolk 2006
The Bounty Ball

Het Dansblad



Nieuwsbrief *Stichting Dans voor een Ander* Jaargang 1, Nr. 1

Nieuws

Welkom bij de eerste nieuwsbrief van Stichting Dans voor een Ander. Middels deze nieuwsbrief willen wij jullie op de hoogte houden van alle ontwikkelingen rondom onze internationale dansmarathon. Je bent vrij om deze nieuwsbrief door te sturen naar vrienden en bekenden. Iedereen die de nieuwsbrief persoonlijk via email wil ontvangen, kan zich daarvoor aanmelden door een email te sturen naar dansvooreenander@gmail.com

Algemene info

We zetten nog eens even kort op een rijtje wat er allemaal gaat gebeuren:

Op 23 juni 2007 gaan we met zijn allen van 10.00-22.00 uur stijldansen om geld in te zamelen voor het Rode Kruis. De dansmarathon wordt gehouden bij Manders Dance Masters, Spoorlaan 9, 5751 JM Deurne. Daar hebben we de beschikking over 2 ruime danszalen met een goede dansvloer, een gezellige bar, een ruimte waar je even lekker uit kunt rusten, een goede muziekinstallatie, mooie verlichting... wat wil je nog meer??



De dansmarathon is bedoeld voor iedereen die kan dansen. Je hoeft echt geen superster te zijn, zolang je maar plezier hebt in het dansen. Hoe meer mensen er mee doen, hoe meer plezier we samen hebben. Let op: vol = vol! (Voor inschrijving: ga naar onze site www.dansvooreenander.com of stuur een email naar dansvooreenander@gmail.com)

Natuurlijk hoef je niet de volle 12 uur te dansen! Als we er samen voor zorgen dat gedurende die 12 uur steeds dansers op de vloer staan, komt alles goed.

Tijdens de dansmarathon gaan we niet alleen stijldansen: we hebben verschillende spetterende demonstraties voor jullie in petto. Daarnaast zetten we jullie ook nog eens extra aan het (dans)werk met interessante en uitdagende workshops. Houd onze site en nieuwsbrief goed in de gaten, want zodra het definitieve programma bekend is, kun je dat daar vinden.

Het Dansblad

Even voorstellen...

In iedere nieuwsbrief die zal volgen tot en met de maand juni zal een van de bestuursleden zich voorstellen. In deze eerste nieuwsbrief zullen we beginnen met de voorzitter:



Naam: Petra Maas
Leeftijd: 21 jaar.

Ik dans eigenlijk al mijn hele leven: ik ben begonnen met jazz-ballet, toen folkloredansen, daarna stijldansen en inmiddels ook nog buikdansen. Ik volg een opleiding kinderdans in Leersum (bij Utrecht) en geef op zaterdagochtend les aan kidzclubs van onze dansschool.

Toen ik op de middelbare school zat, heb ik in het kader van de vastenactieweek al 4 keer een dansmarathon georganiseerd. Dit was altijd een groot succes. Ik dacht toen al bij mezelf: "Ooit wil ik een dansmarathon van veel groter formaat opzetten." Zoals jullie wel kunnen zien is dat dus goed aan het lukken.

Ik hoop dat de marathon een groot succes gaat worden, daarom wil ik iedereen vragen om mee te doen en anderen over te halen dat ook te doen!!

Promoten

De eerste promotieronde is van start gegaan!!!

We hebben vele dansscholen en dansverenigingen uit Nederland, België en Duitsland via email aangeschreven met de vraag of ze mee willen helpen met het promoten van onze dansmarathon.

Onze poster en flyers zijn af, deze gaan we verspreiden over de diverse dansscholen en natuurlijk gaan we veel posters ophangen.

Vraag op je eigen dansschool ook eens na of ze al iets weten van onze dansmarathon. Zo niet? Download dan onze poster (www.dansvooreenander.com) en hang hem op!! Je kunt hem natuurlijk op je eigen dansschool ophangen, maar misschien weet jij nog wel meer plaatsen om reclame te maken. Iedere extra poster zorgt weer voor meer deelnemers!

Sponsors

We hebben al een heel aantal bedrijven bereid gevonden om ons te sponsoren. Door al deze sponsors hoeven dansopbrengsten niet gebruikt te worden voor het organiseren van de dansmarathon en kan er dus meer geld naar het Rode Kruis. Heb je zelf interesse om deze dansmarathon te sponsoren of ken je mensen die een steentje bij willen dragen? Ga dan naar onze site en klik op: 'Zelf sponsoren.' Op die pagina vind je alles wat je moet weten als sponsor.

Tot de volgende nieuwsbrief...

Het bestuur van *Stichting Dans voor een Ander*

Het Dansblad

Top 40 dansmuziektitels

Door: Fred

Mensen vragen me nogal vaak om nieuwe dansbare muziek uit de top 40. Over het algemeen staat er niet echt goede stildansmuziek in de top 40, maar deze keer stonden er toch best leuke nummers tussen.

Chelsea Dagger	The Fratellis	Jive	39
Pure Intuition.....	Shakira	Cha Cha Cha	32
Body To Body	Xyp.....	Samba.....	53
The Sweet Escape.....	Gwen Stefani Feat. Akon.....	Jive	30
Proper Education	Eric Prydz Vs Floyd.....	Cha Cha Cha	31
Herwinnen	Nick en Simon	Rumba	24

<http://www.top40.nl/>

Het Dansblad

Berichten

Op deze pagina kun je gratis berichten en/of advertenties plaatsen. Stuur hiervoor een mailtje naar fghb@xs4all.nl.

Dansavond in Schoonhoven

Zaterdag 28 april organiseert de Stichting Het Bastion een dansavond in "Het Bastion".

Voor iedere dansliefhebber een ideale avond om zijn of haar geliefde hobby in een ongedwongen sfeer te beoefenen.

Van Quickstep tot PasoDoble ze komen allemaal aan bod.

Vanaf 20.00 uur gaan wij non-stop door tot 01.00 uur!!

Onder het genot van een hapje en een drankje en veel muziek zorgen wij voor een avondje Gezelligheid in de mooiste en beste danslokatie van de Krimpenerwaard!!!!

U bent welkom vanaf 20.00 uur in:

"Het Bastion"

Bastion 5

Schoonhoven.

Inlichtingen:

Egbert van der Veen

0182-384202

hetbastionschoonhoven@hetnet.nl

<http://www.hetbastion.com>

Danspartner gezocht

Ik ben een vrouw van 48 (bijna 49) en op zoek naar een danspartner in Enschede (of omgeving) voor ballroomdansen.

De beginpassen van de meeste dansen ken ik al wel, maar ik wil graag verder. Wie zou met mij willen dansen bij de dansschool van Henk-Jan Dekkers in Enschede in het seizoen 2007/2008. Ik ben NIET op zoek naar een relatie, wil alleen maar dansen.

Serieuze reacties krijgen altijd antwoord.

afz.dolder30@hotmail.com



www.DanceCafe.net



**Topkwaliteit "Werner Kern"
dansschoenen, accessoires,
danspartners,. Live Chat,
Forum, dansscholen,
evenementen, danskleding
en veel meer!**

www.dancecafe.net

Spirit of the Dance

10-jarig Jubileum



Spirit of the Dance viert haar 10e verjaardag met een speciale 'Best of' tour, waarin alle hoogtepunten van de afgelopen 10 jaar voorbijkomen. En dat zijn er nogal wat...

De internationale successhow Spirit of the Dance is een van de meest succesvolle shows ter wereld die Ierland heeft voortgebracht. De show is door meer dan 20 miljoen mensen wereldwijd gezien.

Vanaf het allereerste moment zijn pers en publiek razend enthousiast over de betoverende en energieke show. De show heeft verschillende internationale prijzen gewonnen en breekt standaard de voorverkooprecords aan de kassa's van de theaters waar de show staat.

Spirit of the Dance is een adembenemende originele Ierse productie die barst van de energie. De show biedt een spectaculaire mix van traditionele Ierse cultuur en moderne Ierse dans die wereldwijd door een enthousiast publiek worden ontvangen.

Krachtige, energieke, adembenemende Ierse danscombinaties gemengd met gepassioneerde Tango, Flamenco en Salsa. Dit alles gecombineerd biedt het publiek een spectaculaire show die de Engelse krant 'The International Post' beschreef als 'The World's Greatest Irish Dance Show'.

De wereldkampioenen dans van de Irish International Dance Company laten hun schoenen het geluid maken van een op topsnelheid passerende stoomtrein. Hun absolute perfectie en militaire precisie laten het publiek sidderen van genot. Geen enkele beweging is uit de maat wat weer resulteert in staande ovaties aan het eind van de voorstelling.

Deze tiende verjaardag van Spirit of the Dance belooft spectaculairder, dynamischer en meer adembenemend dan ooit te worden. Laat u verrassen door één van de beste dans shows ooit!

Voor meer info: http://www.luxortheater.nl/4-273-Spirit_of_the_Dance_-_10th_Anniversary.html

Internationale Dansmarathon

12 uur dansen

Dans voor een ander

Zaterdag 23 juni 2007
Van 10.00 tot 22.00 uur



Manders Dance Masters
Spoorlaan 9 - Deurne (Noord-Brabant)
Telefoon: +31 (0)493 - 320101

Geef je snel op,
want
VOL=VOL!

- ▶ Spetterende demonstraties
- ▶ **GRATIS** dansworkshops

De opbrengst gaat naar het Rode Kruis
Meer info: www.dansvooreenander.com of bel +31 (0)640 20 12 96

Het Nederlandse  Rode Kruis

Het Dansblad

Leuke links

Door: Fred

Dansmuziektitels

<http://www.tanzmusik-online.de/>

<http://www.ballroomdancing.de/> (Service, Tanzmuzik)

<http://www.hobby-tanzen.eu/tanzmusik/tanzmusik.php>

http://www.martinvogler.de/ta_musik1.html

<http://www.xs4all.nl/~fghb/0501.htm>

Foto's

<http://www.dance-corner.net/photo/index.php>

<http://wrestlingimax.proboards70.com/index.cgi?board=pic&action=display&thread=1137482041>

Dansen.blog.nl

<http://dansen.blog.nl/>

Dansnieuws

Camilla Dallerup

<http://www.camilladallerup.com/>